

このたびはテスト無線機をご利用くださり、誠にありがとうございます。

特定小電力同時通話無線機

# DJ-PHM10 簡単取扱説明書

(おもて面)

## 1. 無線機の使い方

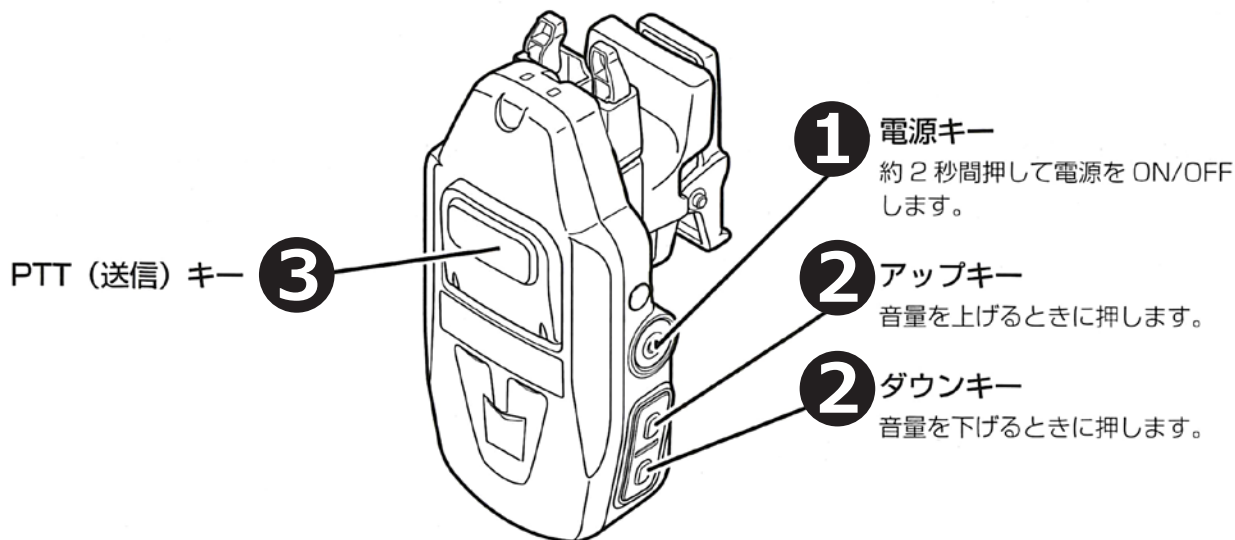

### ① 電源を入れる

電源キーを約 2 秒間押し続けると、ランプが青色に点灯して電源が入り、チャンネルなどの設定内容を音声でお知らせします。  
出荷時にチャンネルは設定してあります。**そのままでも交信できます。**  
電源を切る時も電源キーを約 2 秒間押し続けます。

### ② 音量を調整する

アップキーまたはダウンキーを押すと、イヤホンに「ピッ」という音が聞こえますので、適切な音量に調整してください。  
キーを押し続けると連続して音量が変化します。  
アップキーまたはダウンキーを同時に押すと、「ザー」というノイズが聞こえますので、音量調整の目安となります。

### ③ PTT キーを 1 回押す

双方の無線機が、順に 1 回ずつ PTT キーを押すと、ランプが赤色に点灯し通話を開始します。  
もう一度 PTT キーを押すと通話を切断します。

このたびはテスト無線機をご利用くださり、誠にありがとうございます。

特定小電力同時通話無線機

# DJ-PHM10 簡単取扱説明書

(うら面)

## 2. ヘルメットへの取り付け

クリップでヘルメットのつばを挟み込みます。

フレキシブルマイクの白マークが  
口元に向くように調整してください

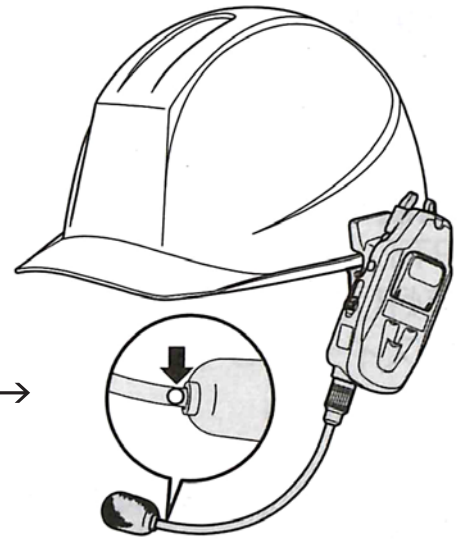

## 3. 減電池のお知らせ

バッテリーの電圧が低下すると青色ランプが点滅し、  
定期的に「充電をしてください」と鳴ってお知らせします。  
本機の電源を切って充電してください。

## 4. 充電方法

- ① 充電ケーブルの丸プラグをトランシーバー側面の電源端子へ接続します。
- ② 充電ケーブルの USB プラグを AC アダプターへ接続します。
- ③ AC アダプターを AC100V コンセントへ接続します。  
充電開始すると赤ランプが点灯します。
- ④ 充電完了すると緑ランプが点灯します。
- ⑤ 丸プラグを抜き、防水キャップを  
確実に閉めてください。

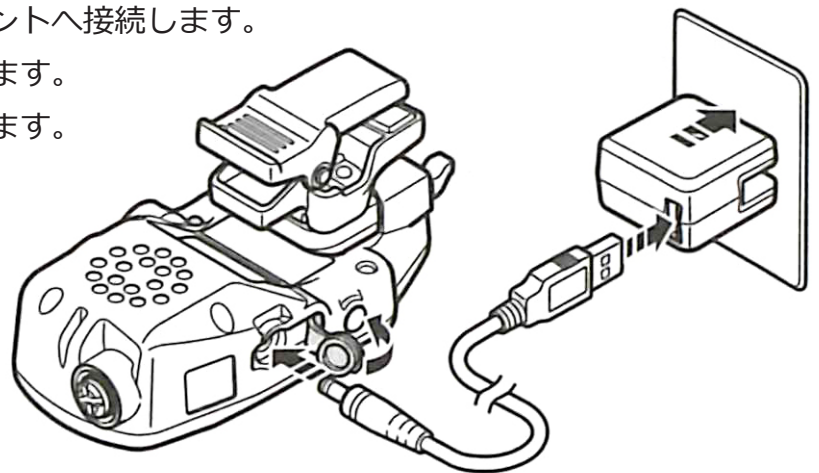

メーカー取扱説明書はこちらをご覧ください

