

本マニュアルは、弊社のお試しサービスをご利用の際の取扱い方を説明したものとなります。
※ご使用の無線機の設定によっては、同じように操作できない場合がございます。

IP 無線

A901M 簡単取扱説明書

(おもて)

1. 無線機の使い方

① 電源を入れる

電源ボリュームつまみを押す。

※通信可能状態になるまで

約 70 秒程度かかります。

①③④ ●
電源ボリュームつまみ

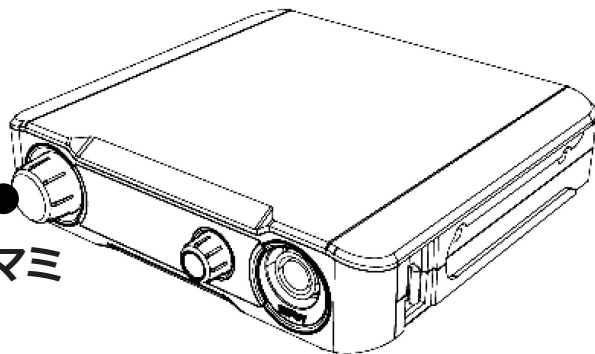

【接続までのインジケータ「CH No.」「NET」表示挙動】

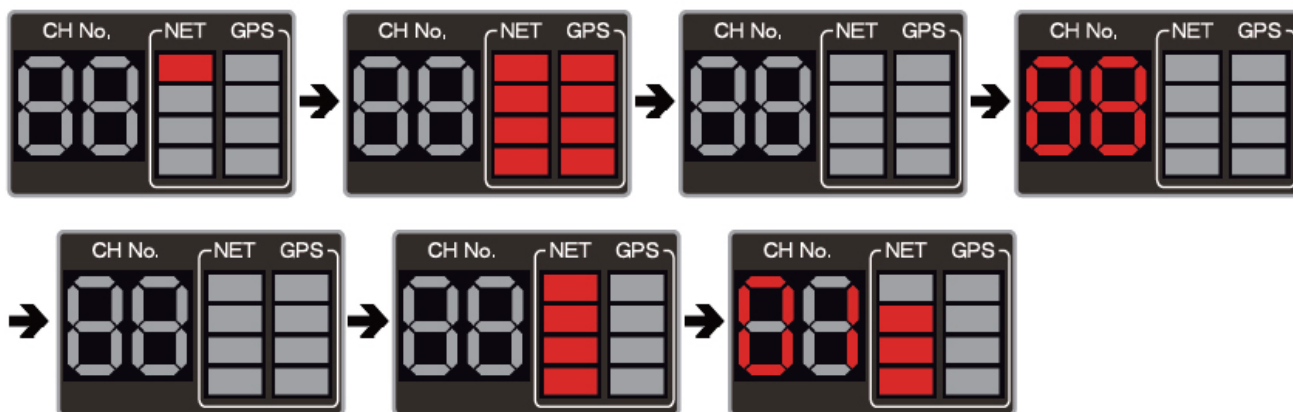

現在、設定されているチャンネル番号と電波受信状況が表示されます。

② PTT (送信) キーを押しながら話す

PTT (送信) キーを押しながら、接続音 (ピピッ) が鳴音してからマイクに向かって通話相手に呼びかけます。

通話終了後は [PTT (送信) キーを離す → 回線保持中 (約 5 秒)

→ 待ち受け状態] となり、相手局が送信すると、受信した音声聞こえます。

※マイクの使い方

マイクと口元は約 5cm 離し、普通の大ささの声で通話してください。

マイクに口を近づけすぎたり、大きな声を出したりすると、

相手に聞こえにくくなる場合がありますのでご注意ください。

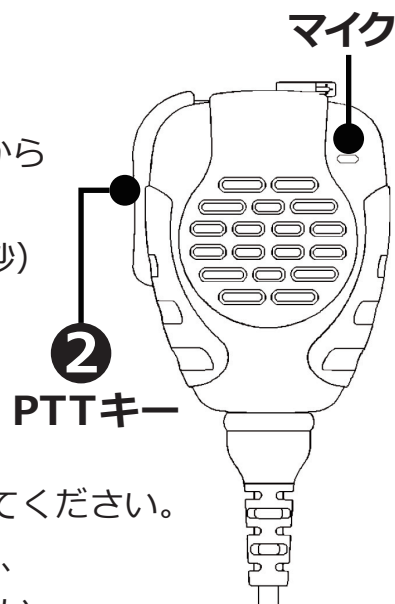

※連続送信について

PTT (送信) キーが押し続けられた場合、不用意な送信を防止するために、連続送信には通話時限が設定されております。

- ・グループ連続送信は 1 分を超えると自動的に送信を停止します。
- ・個別連続送信は 5 分を超えると自動的に送信を停止します。

通話を再開する場合には、再度 PTT (送信) キーを押してください。

3 音量を調節する

電源ボリュームツマミを時計まわりに回すと音量が大きくなります。反時計まわりに回すと音量が小さくなります。



音量範囲
0(消音) ~ 15(MAX)

4 電源を切る

電源ボリュームツマミを押す。

【電源オフ時のLEDインジケータ表示】

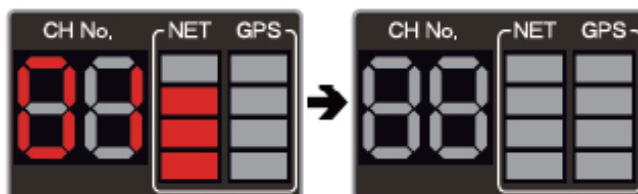

2. 使い方のポイント

- ・PTT ボタンを押してから、一呼吸おいて話し始めます。
話の頭が聞こえなくなるのを防ぎます。
- ・マイクから口元を 5 ~ 10cm 離して、普通の大きさの声で話します。
近づきすぎたり大きい声を出したりすると、音が割れて相手に聞こえづらくなります。
- ・送信のおわりに「どうぞ」「以上」などをつけると交信がスムーズです。
例：「状況報告願います、どうぞ」など

メーカー取扱説明書はこちらをご覧ください

