

このたびはテスト無線機をご利用くださり、誠にありがとうございます。

特定小電力トランシーバー

DJ-P25 簡単取扱説明書

(おもて面)

1. 無線機の使い方（同時通話モード）

① 電源を入れる

[パワー] キーを約 1 秒間押します。
電源を切る時も同じ動作をします。

② チャンネル・グループ番号を合わせる

出荷時にチャンネル・グループ番号は設定してあります。
そのままでも交信できます。

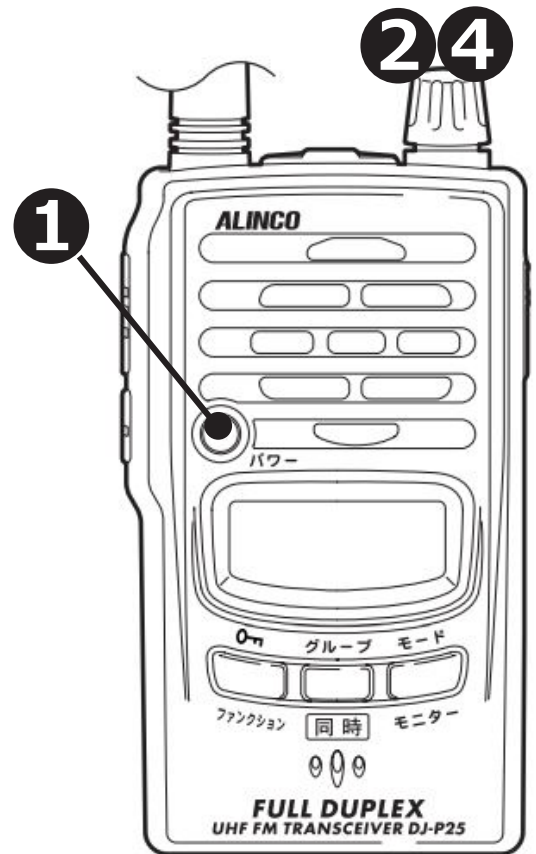

③ 1人ずつ順番に送信ボタンを押す

[PTT] キーを押しながらマイクに向かって話します。
信号を受けた相手機も [PTT] キーを押します。
双方が [PTT] キーを押すと同時通話状態となります。



④ 受信音量を調節する

ダイヤルを押すと、ディスプレイに音量レベルが表示されます。
音量レベル表示中に、ダイヤルを回すと音量調整ができます。
音量調整は 0 ～ 15 までの 16 段階です。
希望の音量を選択したら [PTT] キーを押して設定を完了します。

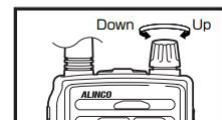
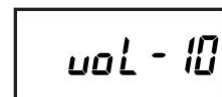

このたびはテスト無線機をご利用くださり、誠にありがとうございます。

特定小電カトランシーバー

DJ-P25 簡単取扱説明書

(うら面)

2. 電池の入れ方

テスト無線機は、単3アルカリ乾電池を入れて出荷しておりますが、消耗しましたら恐れ入りますが、お客様にて乾電池の交換をお願い致します。

① カバーを開ける

- ①ロックを外します。
- ②カバーを開けます。

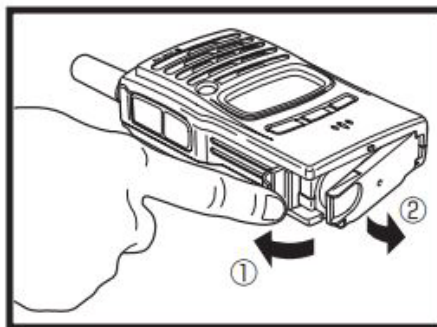

② 電池を入れる

市販の単三形乾電池2本を、ケース内側の「+」、「-」の表示にしたがってセットします。

注意

- ・+/-の向きが違わないように注意してください。
- ・電池は同じ種類の新しいものを使用してください。アルカリやオキシライドなど、高性能の乾電池の使用をおすすめします。
- ・市販の単三形充電電池は使用しないでください。
- ・長期間使用しない場合は電池を取り外してください。
- ・電池の交換は、外部電源を外し、本機の電源をOFFにしてから行ってください。

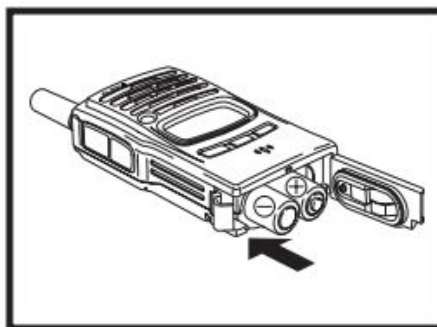

③ カバーを閉める

- ①カバーを閉めます。
- ②カバーを押さえながら、ロックをかけます。きちんと閉まっていることを確認してください。

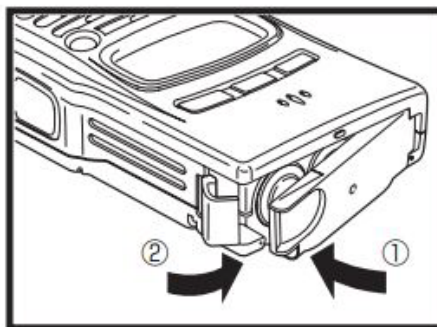

メーカー取扱説明書はこちらをご覧ください

